

SL series



3-5B | FIN TUBE TYPE 清水用 特許取得済：日本・米国・台湾

型式：SL-3**U*

U：管側2パス

W：管側4パス

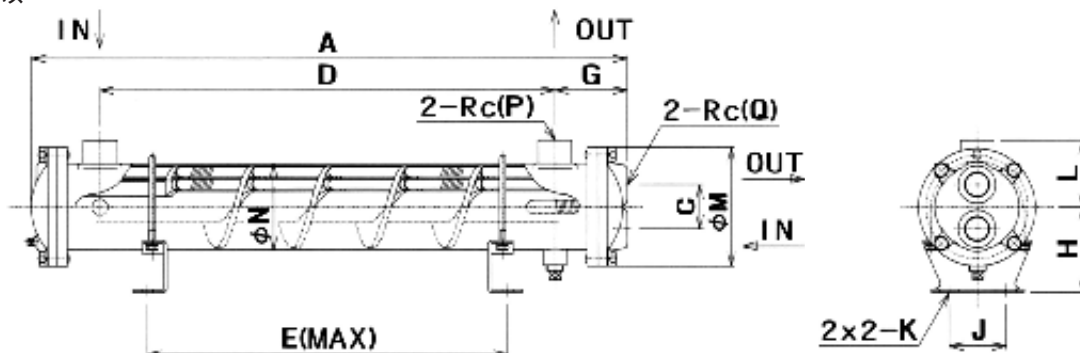

寸法表

【最高使用圧力】 胴側：0.98MPaG 管側：0.49MPaG 【標準塗装色】 暗緑色

型式	A	C	D	E	G	H	J	K	L	M	N	P	Q	質量 (kg)
SL-303	295	45	152	107	74	87	58	11x20	62	120	87.9	3/4	3/4	7
304	367		224	179										7.5
305	439		296	251										8.5
307	583		440	395										10
309	727		584	539										12
311	871		728	683										14
SL-408	449	60	284	240	85	125	110	18x22	87	150	114.3	1 1/4	3/4	14.5
411	593		428	384										17
415	737		572	528										19.5
418	881		716	672										22.5
421	1025		860	816										24.5
SL-518	628	70	406	342	116	160	120	18x25	105	180	139.8	1 1/2	1	27
526	844		622	558										33
534	1060		838	774										40
542	1276		1054	990										44

■ 管束内にバイパス回路 (型式最後尾に“-R”付) を設けたタイプも製作致します。

単位：mm

バイパス構造

(SL-5Bについてはバイパス構造はありません)

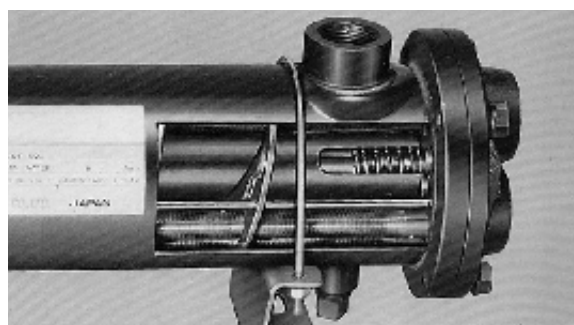

性能グラフ

【条件】 流体：ISO VG32相当 油入口温度：65℃ 水入口温度：30℃

SL-3 series

冷却水量：20L/min

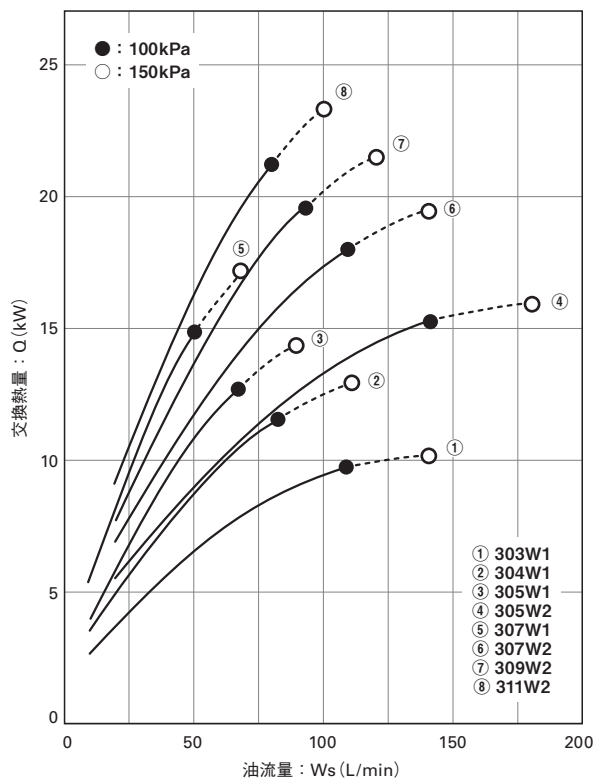

SL-4 series

冷却水量：30L/min

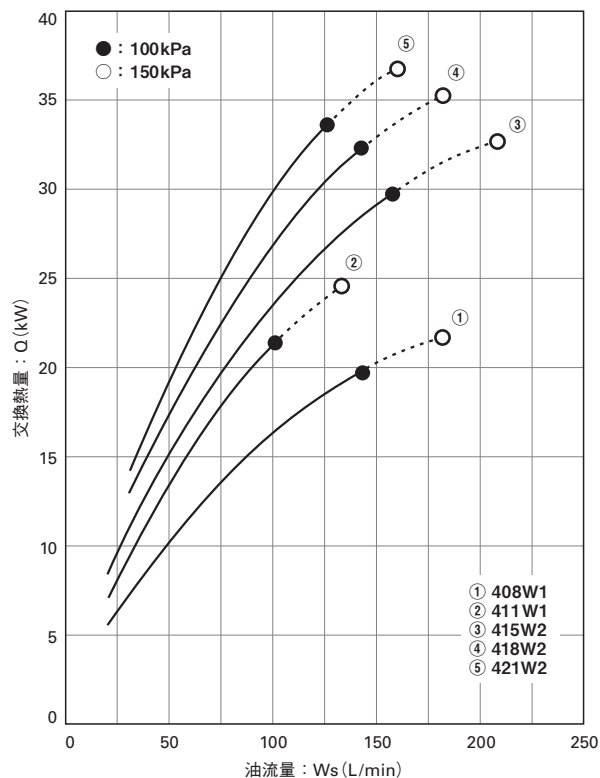

SL-5 series

冷却水量：50L/min

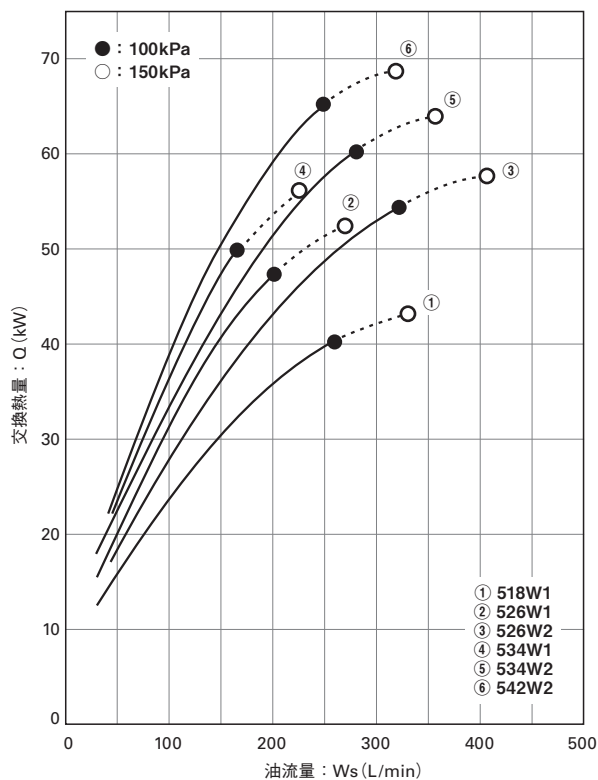

※性能グラフは“W”タイプとなります。

※“U”タイプの水量は“W”タイプの倍必要になります。